

PASSE-PAQUETS / OBJETS

SÉBAL PM2

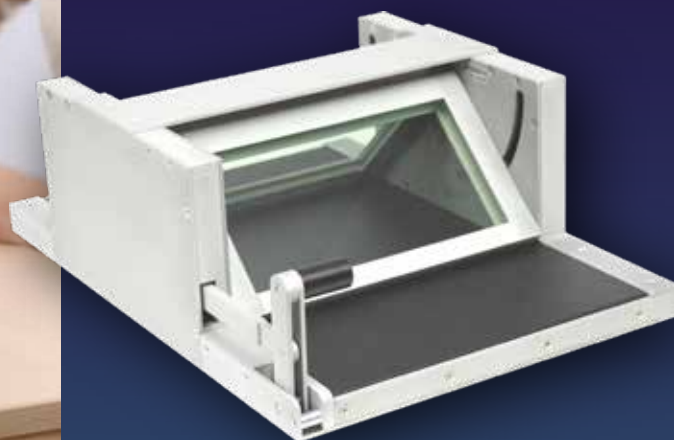

Référence :
A74022 Sebal PM2



Sécurisation des transferts de documents et objets pour un accueil plus sûr

Les passe-paquets / objets sont installés dans un comptoir ou dans une façade et permettent le transfert de documents, billets, plis et paquets entre un espace sécurisé et un espace extérieur destiné au public. Ces passe-paquets permettent le passage d'éléments plus volumineux et offrent de part leur conception une protection contre le vandalisme. Certains modèles assurent également une protection pare-balles jusqu'au niveau de résistance BR4 suivant la norme EN1063.

Ce modèle permet le transfert de documents, billets et objets dans un espace sécurisé et est conçu pour protéger le personnel contre les agressions physiques. Le Sebal PM2 est souvent installé en combinaison avec le passe-son Parabal.

CONNAISSEZ-VOUS ?



Autre modèle de la gamme Passe-paquets
• Parabal (protection balistique BR4)

SEBAL PM2

Caractéristiques

Modèle Sebal PM2

- Cadre en aluminium brossé anodisé RAL 9006
- 2 vitrages pare-balles BR4
- Utilisation : intérieur ou extérieur sous abri
- Résistance : résistance au vandalisme
- Livré monté avec kit de visserie

Compatibilité de montage avec d'autres produits Fichet :

- le Sébal PM2 est compatible avec le passe-sons Parabal. Ce dernier se visse directement sur le dessus du passe-paquets (voir également la fiche produit du Parabal). Pour faciliter l'assemblage un kit de fixation (Réf. A74145) est systématiquement livré avec le Sebal PM2.

Fonctionnement

Les deux volets sont asservis mécaniquement et articulés par l'intermédiaire d'une poignée.

Ces volets s'ouvrent alternativement

Installation

Posé et/ou encastré dans un guichet

Dimensions

Dimensions (mm)	Sebal PM2	
	Hors-tout	Capacité utile
Hauteur	186	176
Largeur	388	368
Profondeur	565	200
Poids (kg)	21	
Vide à réserver (H x L)	196 mm x 398 mm avec la semelle apparente (Sebal posé sur le comptoir) 166 mm x 398 mm avec la semelle encastrée (Sebal encastré dans le comptoir)	

Applications

- Stations de services
- Centres pénitenciers
- Grande distribution
- Poste de contrôle

Points forts

- Protection physique de l'employé
- Esthétique
- Facilité et confort d'utilisation
- Compatibilité avec passe-sons Parabal

Option

- Passe-sons Parabal (compatibilité)

Emballage

	Sebal PM2
Poids conditionnement + appareil	23 kg
Dimensions du conditionnement (H x L x P)	720 x 500 x 450 mm
Type d'emballage	Carton

SEBAL PM2

Caractéristiques techniques

Modèle Sebal PM2

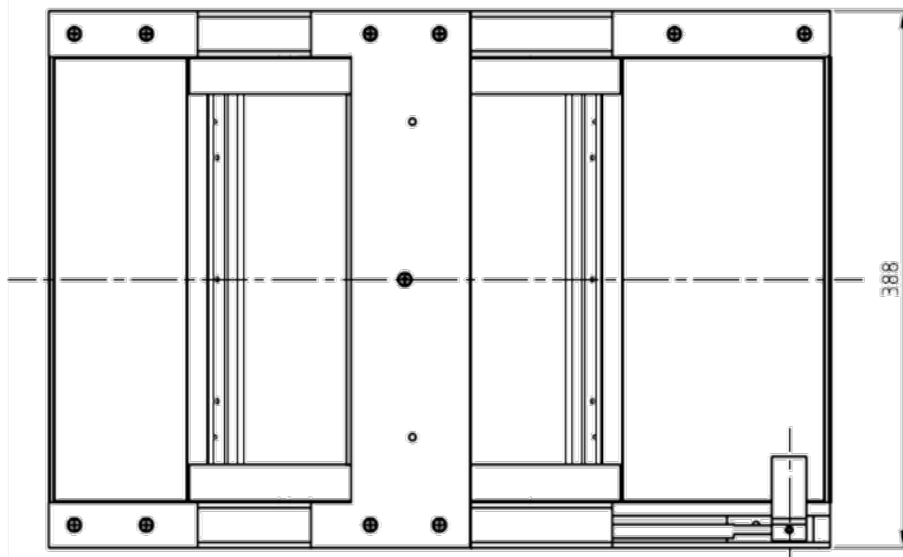
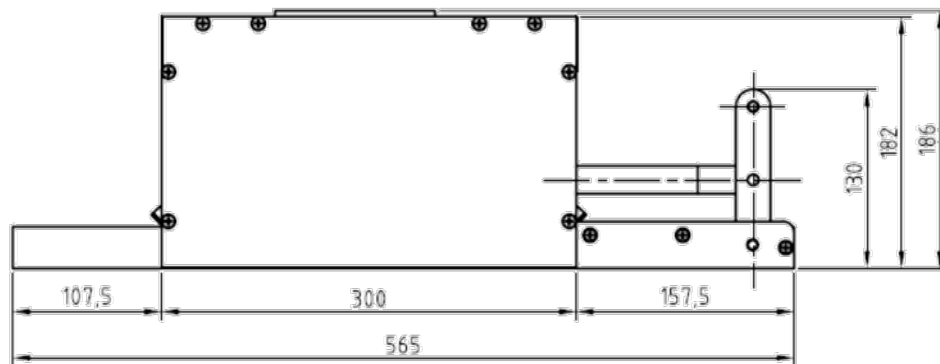
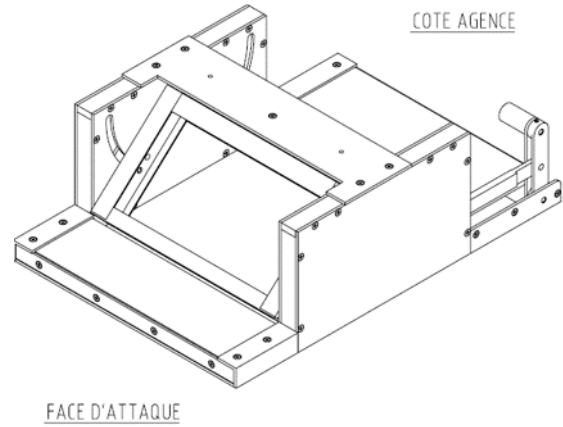
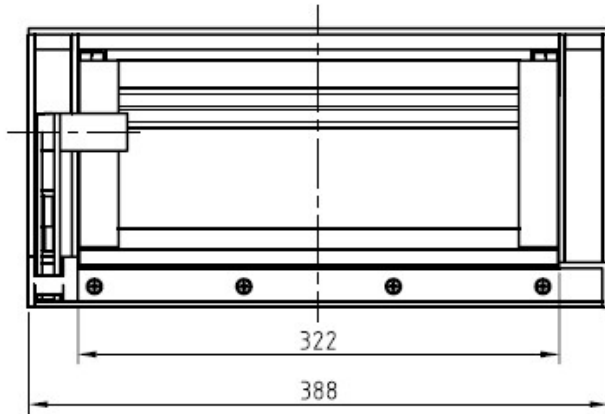



www.hygiaphone.fr

